

**Ecoflam**

# **Estrattori d'aria centrifughi**

**Serie Exte**



**Ecoflam**



## Estrattori d'aria centrifughi



### Aria di qualità

- 16 modelli base, diversi per grandezze e versioni.
- Ideale per ambienti civili (bar, ristoranti, etc...) ed industriali.
- Installazione interna o esterna (con tettuccio).
- Silenziosità garantita da materiali isolanti.
- Di facile manutenzione.
- Possibilità di realizzare l'aspirazione su uno qualsiasi dei pannelli (previa richiesta).

### Caratteristiche generali

**Versione A:** con profilo in acciaio sagomato e pannello in acciaio zincato, rivestimento interno in poliestere spessore 10 mm;

**Versione B:** con profili estrusi in alluminio e doppia pannellatura con interposto poliuretano espanso densità 45 kg/dm<sup>3</sup>.

### Accessori a richiesta

Tutte le versioni sopra riportate possono essere realizzate in:

- acciaio plastificato bianco RAL 9010\*;
- acciaio inox;
- alluminio;
- acciaio zincato con colore a richiesta.

### Sempre su richiesta si possono fornire:

- griglie o bocchette con rete o altre soluzioni,
- raccordi su bocca di aspirazione o estrazione,
- staffe di supporto,
- isolamenti termici o acustici,
- antivibranti.

Su richiesta esecuzioni speciali su specifica del cliente.

### Comandi a richiesta

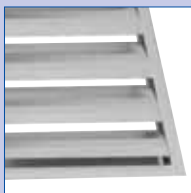

**Griglia di sovrappressione**



**Giunto anti-vibrante**



**Silenziatori**



**Serranda di taratura**



**Griglie con tettuccio**



**Staffe di supporto**

#### Marcatura CE

Con l'apposizione della marcatura CE, Elco S.p.A. garantisce la conformità degli apparecchi alla Direttiva macchine 89/392/CEE, alla Direttiva Bassa Tensione 73/23/CEE e alla Direttiva Compatibilità elettromagnetica 89/336/CEE e ai successivi emendamenti.

#### Garanzia

I fan coil Elco S.p.A. sono garantiti contro difetti di fabbricazione per la durata di anni 2 dal primo avviamento dell'impianto (fare riferimento alle condizioni generali di garanzia).

Elco S.p.A. si riserva il diritto di modificare in qualsiasi momento e senza preavviso dati tecnici e dimensioni.



#### Comando a parete CD11

I mod. EXTE07 e EXTE08 necessitano di scheda di potenza SDP



#### Commutatore ad incasso con selettore a slitta a 4 posizioni

I mod. EXTE04, EXTE07 e EXTE08 necessitano di scheda di potenza SDP



#### Commutatore ad incasso con selettore rotativo a 4 posizioni

I mod. EXTE04, EXTE07 e EXTE08 necessitano di scheda di potenza SDP.

MODELLO		01	02	03	04	05	06	07	08
---------	--	----	----	----	----	----	----	----	----

ALIMENTAZIONE ELETTRICA: 230 V / 1 / 50 Hz

Potenza max	W	145	145	145	370	245	245	550	735
Numeri poli	N°	6	4	6	4	6	6	6	6
Corrente assorbita max	A	1,00	1,50	1,50	4,20	2,20	2,60	4,00	5,10

### DATI TECNICI

<b>Pressione statica disponibile</b>	<b>massima velocità</b>	20 Pa	m <sup>3</sup> /h	1.225	1.420	1.824	2.650	2.426	2.825	4.225	6.068
		40 Pa	m <sup>3</sup> /h	1.139	1.382	1.752	2.640	2.322	2.763	4.108	6.050
		60 Pa	m <sup>3</sup> /h	1.028	1.343	1.680	2.630	2.217	2.701	3.988	6.024
		80 Pa	m <sup>3</sup> /h	888	1.305	1.586	2.615	2.078	2.638	3.866	5.948
		100 Pa	m <sup>3</sup> /h	614	1.263	1.475	2.600	1.933	2.576	3.744	5.873
		120 Pa	m <sup>3</sup> /h	/	1.219	1.335	2.585	1.760	2.473	3.574	5.771
		140 Pa	m <sup>3</sup> /h	/	1.175	1.169	2.570	1.555	2.336	3.404	5.630
		160 Pa	m <sup>3</sup> /h	/	1.131	/	2.549	1.300	2.183	3.191	5.449
		200 Pa	m <sup>3</sup> /h	/	/	/	2.502	/	1.625	2.662	5.016
		250 Pa	m <sup>3</sup> /h	/	/	/	2.400	/	/	/	4.393
300 Pa	m <sup>3</sup> /h	/	/	/	2.185	/	/	/	/		

<b>Pressione statica disponibile</b>	<b>media velocità</b>	20 Pa	m <sup>3</sup> /h	1.099	1.077	1.386	/	2.019	2.212	3.318	4.812
		40 Pa	m <sup>3</sup> /h	1.036	1.047	1.345	/	1.989	2.170	3.286	4.829
		60 Pa	m <sup>3</sup> /h	945	1.017	1.305	2.139	1.925	2.127	3.237	4.845
		80 Pa	m <sup>3</sup> /h	830	988	1.265	2.136	1.821	2.085	3.171	4.842
		100 Pa	m <sup>3</sup> /h	532	958	1.216	2.129	1.716	2.043	3.105	4.833
		120 Pa	m <sup>3</sup> /h	/	907	1.103	2.123	1.574	2.000	2.995	4.798
		140 Pa	m <sup>3</sup> /h	/	848	949	2.116	1.410	1.921	2.885	4.733
		160 Pa	m <sup>3</sup> /h	/	778	/	2.095	/	1.765	2.737	4.644
		200 Pa	m <sup>3</sup> /h	/	/	/	2.050	/	/	2.102	4.352
		250 Pa	m <sup>3</sup> /h	/	/	/	1.969	/	/	/	3.815
300 Pa	m <sup>3</sup> /h	/	/	/	1.754	/	/	/	/		

<b>Pressione statica disponibile</b>	<b>minima velocità</b>	20 Pa	m <sup>3</sup> /h	926	791	974	1.180	1.591	1.799	2.648	3.916
		40 Pa	m <sup>3</sup> /h	871	759	947	1.160	1.599	1.761	2.648	3.945
		60 Pa	m <sup>3</sup> /h	816	727	918	1.648	1.598	1.723	2.630	3.963
		80 Pa	m <sup>3</sup> /h	686	693	888	1.640	1.510	1.685	2.593	3.978
		100 Pa	m <sup>3</sup> /h	450	644	859	1.631	1.422	1.647	2.556	3.989
		120 Pa	m <sup>3</sup> /h	/	595	806	1.622	1.333	1.609	2.460	3.978
		140 Pa	m <sup>3</sup> /h	/	532	593	1.609	1.152	1.571	2.364	3.967
		160 Pa	m <sup>3</sup> /h	/	457	/	1.596	/	1.412	2.237	3.896
		200 Pa	m <sup>3</sup> /h	/	/	/	1.549	/	/	/	3.697
		250 Pa	m <sup>3</sup> /h	/	/	/	1.458	/	/	/	/
300 Pa	m <sup>3</sup> /h	/	/	/	1.245	/	/	/	/		

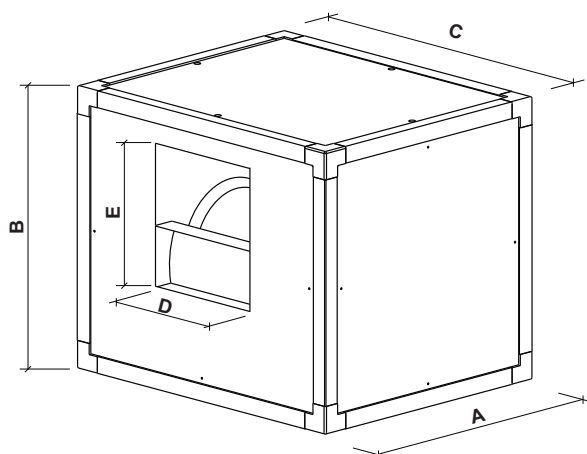

MODELLO		01	02	03	04	05	06	07	08
<b>Dimensioni generali</b>	A mm	450	450	500	500	500	550	550	650
	B mm	450	450	500	500	500	550	550	650
	C mm	500	500	600	600	600	700	700	800
	D mm	235	235	235	235	305	270	335	400
	E mm	215	215	255	255	255	280	280	335
<b>Peso netto</b>	kg	23	26	30	30	33	37	45	55

N.B. Per il sistema di ammortizzazione con basamento, la quota B aumenta di 150 mm

Su richiesta Elco può fornire estrattori d'aria a cinghia.



## **Ecoflam**

Elco Italia S.p.A. - Via Roma, 64 - 31023 Resana (TV) - Italy - Tel. 0423 7160 r.a. - Fax 0423 716 380 - 716 377  
<http://www.elco.net> - e-mail: [info@it.elco.net](mailto:info@it.elco.net)

Società soggetta alla direzione e al coordinamento di Ariston Thermo S.p.A., via A. Merloni, 45 60044 Fabriano (An) CF 01026940427

