

<b>I</b>	<b>Indice</b>	<b>3</b>
1	Avvertenze generali . . . . .	4
2	Descrizione prodotto . . . . .	7
3	Ricevimento . . . . .	8
4	Posizionamento . . . . .	9
5	Collegamenti idraulici . . . . .	10
6	Collegamenti elettrici . . . . .	11
7	Avviamento . . . . .	12
8	Manutenzione . . . . .	13
9	Informazioni tecniche . . . . .	14

**GAMMA**

Ventilconvettore pavimento/soffitto con mobile, presa d'aria dal basso.

EC-IFC H2 115 S1	3133962
EC-IFC H2 187 S1	3133963
EC-IFC H2 253 S1	3133964
EC-IFC H2 327 S1	3133965
EC-IFC H2 397 S1	3133966

EC-IFC H2 485 S1	3133967
EC-IFC H2 564 S1	3133968
EC-IFC H2 652 S1	3133969
EC-IFC H2 785 S1	3133970

Ventilconvettore pavimento/soffitto con mobile, presa d'aria dal lato.

EC-IFC H1 115 S1	3133953
EC-IFC H1 187 S1	3133954
EC-IFC H1 253 S1	3133955
EC-IFC H1 327 S1	3133956
EC-IFC H1 397 S1	3133957

EC-IFC H1 485 S1	3133958
EC-IFC H1 564 S1	3133959
EC-IFC H1 652 S1	3133960
EC-IFC H1 785 S1	3133961

Ventilconvettore pavimento/soffitto ad incasso, presa d'aria dal basso.

EC-IFC H3 115 S1	3133971
EC-IFC H3 187 S1	3133972
EC-IFC H3 253 S1	3133973
EC-IFC H3 327 S1	3133974
EC-IFC H3 397 S1	3133975

EC-IFC H3 485 S1	3133976
EC-IFC H3 564 S1	3133977
EC-IFC H3 652 S1	3133978
EC-IFC H3 785 S1	3133979

**CONFORMITÀ**

L'apparecchio è conforme alle normative:

- Direttiva macchine 9898/37/EC - 2006/42/CE
- Direttiva compatibilità Elettromagnetica 2004/108/CE
- Direttiva LVD: 2006/95/CE

**SIMBOLOGIA**

- All'interno di questa pubblicazione sono stati utilizzati i seguenti simboli:



Il mancato rispetto dell'avvertenza comporta rischio di lesioni, in determinate circostanze anche mortali, per le persone



Il mancato rispetto dell'avvertenza comporta rischio di danneggiamenti, in determinate circostanze anche gravi, per oggetti, piante o animali

**AVVERTENZE PRELIMINARI**

- △ L'ubicazione, l'impianto idraulico, elettrico e le canalizzazioni dell'aria devono essere stabilite dal progettista dell'impianto o da persona competente in materia e devono tenere conto sia delle esigenze prettamente tecniche sia di eventuali legislazioni locali vigenti, che prevedono l'ottenimento di specifiche autorizzazioni.
- Sull'unità può intervenire solo personale qualificato, come previsto dalle normative in vigore.
- Utilizzare l'unità in presenza di guasto o malfunzionamento:
  - fa decadere la garanzia
  - può compromettere la sicurezza della macchina
  - può aumentare costi e tempi di riparazione.
- Attenersi in qualsiasi operazione alle norme di sicurezza locali.
- Evitare di effettuare un'operazione che richiede l'apertura dell'apparecchio.
- ⚠ Folgorazione per contatto con componenti sotto tensione. Lesioni sotto forma di ustioni dovute alla presenza di componenti surriscaldati o di ustioni provocate da sporgenze e bordi taglienti.
- Evitare di effettuare un'operazione che richiede la posa dell'apparecchio
- ⚠ Folgorazione per contatto con componenti sotto tensione.
- △ Allagamenti dovuti a fuoriuscita d'acqua da tubi disinseriti
- Evitare di utilizzare il tappo del cavo d'alimentazione elettrico per collegare o disinserire l'apparecchio
- ⚠ Folgorazione provocata dal cattivo stato del cavo, della spina o della presa
- Evitare di deteriorare il cavo di alimentazione elettrico
- ⚠ Folgorazione provocata da fili sotto tensione scoperti.
- Evitare di posare oggetti sull'apparecchio
- ⚠ Lesioni provocate dalla caduta dell'oggetto a causa di vibrazioni
- △ Danneggiamento dell'apparecchio o degli oggetti posti nella sua parte inferiore a causa della caduta dell'oggetto per vibrazioni
- Non salire sull'apparecchio
- ⚠ Lesioni provocate dalla caduta dell'apparecchio
- △ Danneggiamento dell'apparecchio o degli oggetti posti nella sua parte inferiore a causa della caduta dell'apparecchio staccato dal suo supporto
- Evitare di salire su sedie, sgabelli, scale o supporti instabili, per pulire l'apparecchio
- ⚠ Lesioni provocate dalla caduta dall'alto o da taglio (scala pieghevole)
- Non effettuare alcuna operazione di pulitura dell'apparecchio senza avere previamente spento l'apparecchio, disinserito la presa o disattivato l'interruttore
- ⚠ Folgorazione per contatto con componenti sotto tensione.
- Installare l'apparecchio ad una parete solida, non sottoposta a vibrazioni
- ⚠ Funzionamento rumoroso
- Evitare di danneggiare i cavi o i tubi esistenti durante la foratura della parete
- ⚠ Folgorazione per contatto con conduttori sotto tensione. Esplosioni, incendi o intossicazioni dovute alla fuoriuscita di gas da tubi danneggiati
- △ Danneggiamento impianti preesistenti. Allagamenti dovuti alla fuoriuscita d'acqua da tubi deteriorati
- Proteggere i tubi e i cavi di collegamento per evitare di danneggiarli
- ⚠ Folgorazione per contatto con componenti sotto tensione.
- △ Allagamenti dovuti a fuoriuscita d'acqua da tubi disinseriti
- Assicurarsi che gli impianti ai quali viene collegato l'apparecchio siano conformi alle norme applicabili in materia
- ⚠ Folgorazione per contatto con conduttori sotto tensione installati in modo scorretto
- △ Danneggiamento dell'apparecchio causato da cattive condizioni di funzionamento
- Utilizzare apparecchiature e strumenti manuali adeguati (assicurarsi in particolare che lo strumento non sia deteriorato e che il suo manico sia fissato adeguatamente), utilizzarli correttamente e adottare le precauzioni necessarie onde evitare la loro caduta, riporli dopo l'utilizzazione
- ⚠ Lesioni personali provocate dalla proiezione di schegge o di frammenti, inalazione di polveri, colpi, tagli, punture, abrasioni
- △ Danneggiamento dell'apparecchio provocato da oggetti vicini per proiezione di schegge, colpi, tagli
- Utilizzare gli attrezzi elettrici adeguati (assicurarsi in particolare che il cavo e la presa d'alimentazione siano in buono stato e che le parti con movimento rotatorio o alternativo siano fissate correttamente), utilizzarli correttamente, evitare d'impedire il passaggio lasciando in vista il cavo d'alimentazione, fissarli onde evitare la loro caduta dall'alto, disinserirli e riporli dopo l'utilizzazione.
- ⚠ Lesioni personali provocate da proiezione di schegge o di frammenti, inalazione di polveri, colpi, tagli, punture, abrasioni
- △ Danneggiamento dell'apparecchio provocato da oggetti vicini per proiezione di schegge, colpi, tagli
- Controllare che le scale scorrevoli siano stabili, sufficientemente resistenti, con gradini in buono stato e non scivolosi, che siano provviste di sbarre di sostegno lungo la rampa e sulla piattaforma
- ⚠ Lesioni provocate da caduta da altezza elevata
- Assicurarsi che in caso di lavori effettuati ad una certa altezza (oltre due metri di dislivello) siano state previste delle sbarre di sostegno intorno alla zona di lavoro o delle imbracature di sicurezza individuali per evitare rischi di caduta; che in caso di caduta inevitabile non vi siano ostacoli pericolosi e che lo shock sia ammortizzato da superfici di ricevimento semirigide o deformabili.
- ⚠ Lesioni provocate da caduta da altezza elevata
- Assicurarsi che il luogo di lavoro disponga di condizioni igieniche e sanitarie adeguate per quanto riguarda l'illuminazione, la ventilazione, la solidità delle strutture, le uscite di sicurezza.
- ⚠ Lesioni personali causate da urti, inciampi, ferite

- Durante i lavori, munirsi di abiti e attrezzature di protezione individuale
  - ⚠ Lesioni personali provocate da elettrocuzione, proiezione di schegge o frammenti, inalazione di polveri, percussioni, tagli, punture, abrasioni, rumore, vibrazioni
- Le operazioni interne devono essere effettuate con la massima prudenza, evitando qualsiasi contatto brusco con punte affilate
  - ⚠ Lesioni personali causate da tagli, punture, abrasioni
- Non utilizzare insetticidi, solventi o prodotti di pulizia aggressivi per la manutenzione dell'apparecchio
  - △ Danneggiamento delle parti dipinte o in plastica
- Non utilizzare l'apparecchio per uso diverso da quello domestico normale
  - △ Danneggiamento dell'apparecchio causato da sovraccarico di funzionamento
  - △ Danneggiamento di oggetti indebitamente trattati
- Non permettere a bambini o a persone inesperte di utilizzare l'apparecchio
  - △ Danneggiamento dell'apparecchio causato da uso improprio
- Per i collegamenti elettrici, utilizzare conduttori della giusta dimensione
  - △ Incendio per surriscaldamento provocato dal passaggio di corrente elettrica all'interno di cavi sotto dimensionati
- Proteggere l'apparecchio e le zone limitrofe del luogo di lavoro, con materiale adeguato
  - △ Danneggiamento dell'apparecchio o degli oggetti vicini per proiezione di schegge, strumenti taglienti
- Spostare l'apparecchio con le adeguate protezioni e la massima precauzione
  - △ Danneggiamento dell'apparecchio o degli oggetti vicini a causa di urti, colpi, tagli, schiacciamento
- Spostare l'apparecchio con le adeguate protezioni e la Verificare che la conservazione del materiale e delle attrezzature rendano semplice e sicura la manutenzione, evitare di costituire delle pile che rischiano di cadere
  - △ Danneggiamento dell'apparecchio o degli oggetti vicini a causa di urti, colpi, tagli, schiacciamento
- Ripristinare le funzioni di sicurezza e di controllo che richiedono un intervento sull'apparecchio, e assicurarsi il loro corretto funzionamento prima della rimessa in servizio
  - △ Danneggiamento o guasto dell'apparecchio causati da funzionamento fuori controllo

#### INDICAZIONI PER L'UTENTE

- Conservare questo manuale insieme allo schema elettrico in luogo accessibile all'operatore.
- Annotare i dati identificativi dell'unità in modo da poterli fornire al centro assistenza in caso di richiesta di intervento (vedere il paragrafo "Identificazione della macchina").
- Si consiglia di tenere traccia degli interventi effettuati sull'unità, in questo modo sarà facilitata un'eventuale ricerca guasti.
- In caso di guasto o malfunzionamento:
  - verificare il tipo di allarme per comunicarlo al centro assistenza;
  - disattivare subito l'unità senza resettare l'allarme;
  - rivolgersi ad un centro assistenza autorizzato;
  - richiedere l'utilizzo di ricambi originali.
- Chiedere all'installatore di essere formati su:
  - accensione/spegnimento;
  - spegnimento per lunghi periodi
  - manutenzione;
  - cosa fare/non fare in caso di guasto.

**CARATTERISTICHE PRINCIPALI**

- I ventilconvettori Ecoflam sono unità idroniche installabili a pavimento o a soffitto e destinate alla climatizzazione degli edifici. Sono disponibili in tre versioni:
  - EC-IFC H1 a vista con ripresa aria frontale
  - EC-IFC H2 a vista con ripresa aria dal basso
  - EC-IFC H3 da incasso

Sono costituiti da :

- Scambiatore di calore costituito da tubi in rame ed alette in alluminio con la possibilità di essere rotato per invertire la posizione degli attacchi da sinistra a destra.
- Ventilatore centrifugo con ventola in alluminio bilanciata staticamente e dinamicamente direttamente accoppiata ad un motore elettrico a tre velocità con protezione interna.
- Vaschetta di raccolta condensa termicamente isolata.
- Filtri aria a rete in materiale autorigenerante
- I modelli a vista hanno un mobile di copertura in lamiera zincata preverniciata protetto da pellicola in PVC. Le griglie di mandata e ripresa aria sono realizzate in ABS

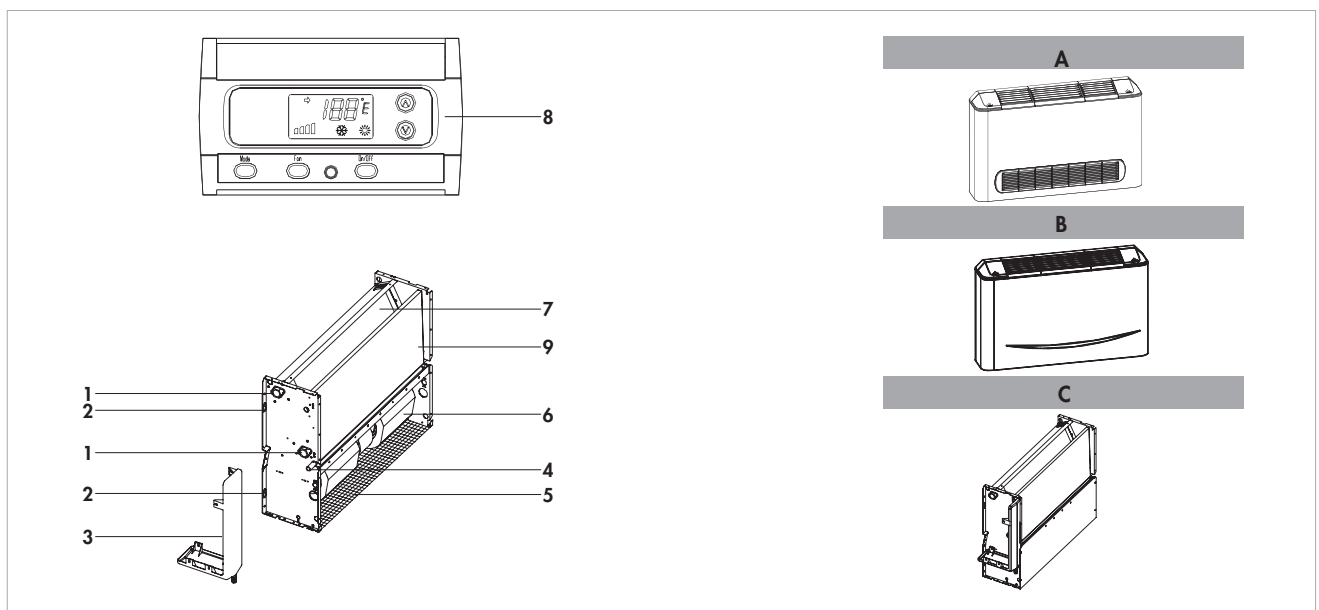

1	Connessioni idrauliche std
2	Fori di fissaggio
3	Vaschetta raccolta condensa
4	Scarico condensa
5	Filtro aria
6	Elettroventilatore
7	Scambiatore di calore
8	Comando a bordo macchina (Accessorio)
9	Quadro elettrico

A	EC-IFC H1
B	EC-IFC H2
C	EC-IFC H3

**Accessori**

Comando a bordo macchina KJR-15B/E(P)
Comando remoto KJR-21D/B
Comando remoto KJR-18/E
Piedini estetici (per versioni EC-IFC H2)
Kit valvola a tre vie



### AVVERTENZE PRELIMINARI

- Prima di accettare la consegna controllare:
  - Che l'unità non abbia subito danni nel trasporto
  - Che il materiale consegnato corrisponda a quanto indicato sul documento di trasporto confrontando i dati con la Targa imballo 'A'.
- In caso di danni o anomalie:
  - Annotare immediatamente sul documento di trasporto il danno riscontrato e riportare la dicitura: "Ritiro con riserva per evidenti ammanchi/danni da trasporto".
  - Contestare via fax e con raccomandata A.R. al vettore e al fornitore.
- Le contestazioni devono essere effettuate entro 8 giorni dal ricevimento, le segnalazioni oltre tale termine non sono valide.
- Per lo stoccaggio verificare le istruzioni poste sull'imballo
- Non appoggiare nessun oggetto sulla parte superiore dell'imballo.
- Togliere l'imballo solo con apparecchiatura posta in posizione di installazione.
- Non disperdere nell'ambiente le parti degli imballaggi, o lasciarli alla portata di bambini in quanto potenziali fonti di pericolo; smaltire gli imballi secondo le normative vigenti nel paese.
- Movimentare l'unità utilizzando apparecchiature e protezioni personali idonee al peso dell'apparecchio.
- Per movimentare più apparecchi contemporaneamente posizionarli in un contenitore adeguato

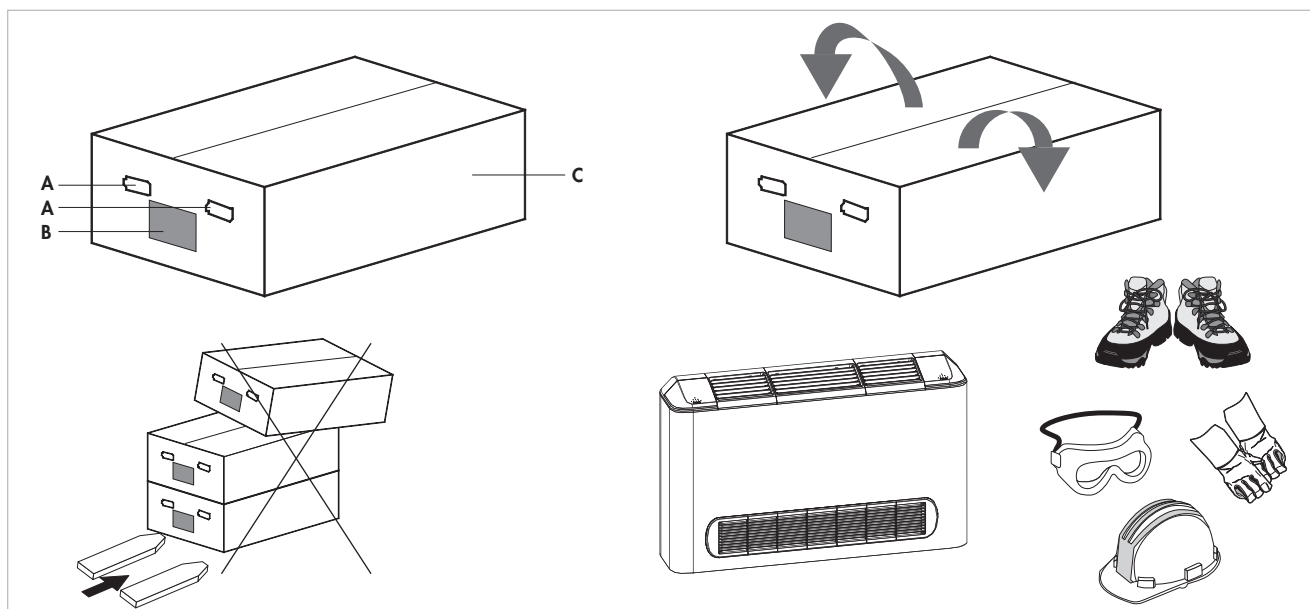

A	Prese movimentazione a mano (pesi inferiori 30kg)
B	Etichetta imballo
C	Indicazioni per lo stoccaggio

**AVVERTENZE PRELIMINARI**

- L'unità è stata progettata per essere installata all'interno degli ambienti in orizzontale a soffitto o verticale a pavimento.
- Criteri di installazione:
  - Posizione accessibile in sicurezza.
  - Evitare luoghi che possono essere soggetti ad allagamenti.
  - Verificare peso dell'unità e portata dei punti di appoggio.
  - Verificare che i punti di appoggio siano allineati e in piano.
- Gli spazi funzionali hanno lo scopo di:
  - Garantire il buon funzionamento dell'unità;
  - Consentire le operazioni di manutenzione;
  - Salvaguardare gli operatori autorizzati e le persone esposte.
- Posizionare l'unità tenendo conto degli spazi di rispetto
- In caso di installazione in controsoffitto prevedere delle aperture indicate negli spazi funzionali in modo da consentire l'accesso all'unità per le operazioni di manutenzione.

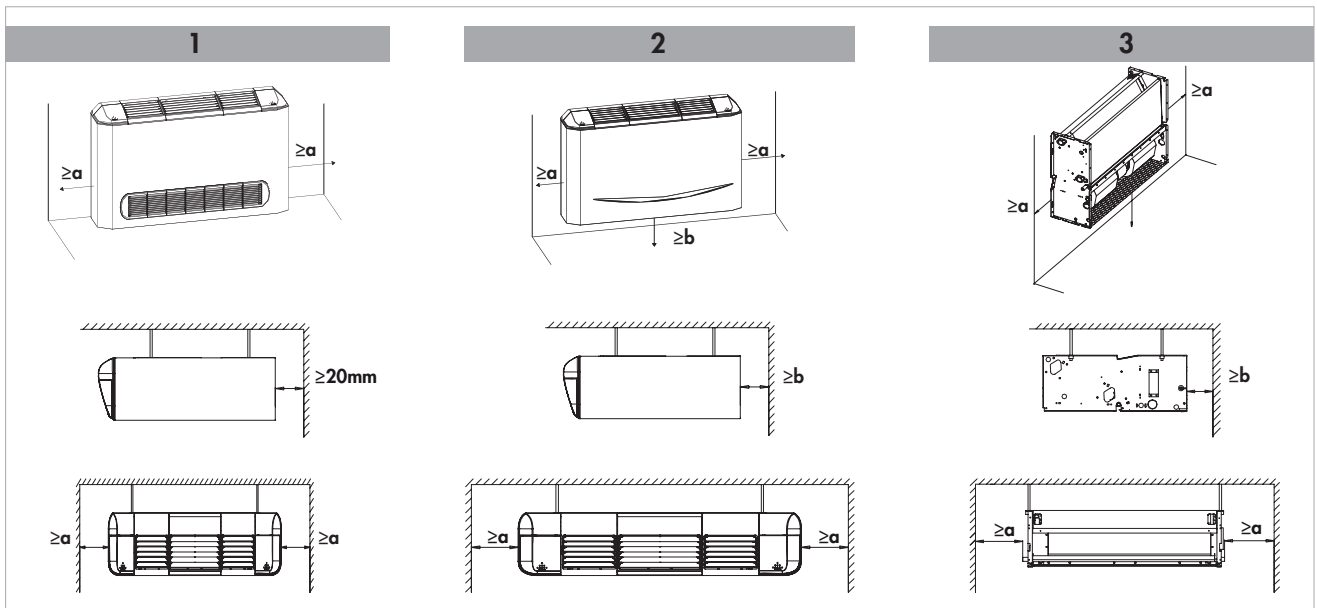

Versione	1	2	3
a mm	150	150	200
b mm	-	80	80

**Rimozione del mobile di copertura**

- Per installare l'apparecchio è necessario rimuovere il mobile di copertura
- Svitare le viti di fissaggio
- Rimuovere il mantello sollevandolo verso l'alto

**Installazione verticale**

- Tracciare i fori di ssaggio (vedi sezione Informazioni Tecniche)
- Forare la parete con il trapano
- Inserire tasselli di forme e dimensioni adeguati al peso dell'apparecchio ed al tipo di parete senza avvitare completamente
- Verificare con una bolla di livello che sussista una leggera inclinazione (2 gradi) verso la zona di scarico condensa
- Serrare completamente le viti di fissaggio

**Installazione orizzontale**

- Posizionare delle barre filettate a soffitto in corrispondenza dei fori di fissaggio (vedi sezione Informazioni Tecniche)
- Posizionare l'apparecchio e fissare con dei dadi adeguati
- Verificare con una bolla di livello che sussista una leggera inclinazione (2 gradi) verso la zona di scarico condensa
- Serrare completamente i dadi di fissaggio

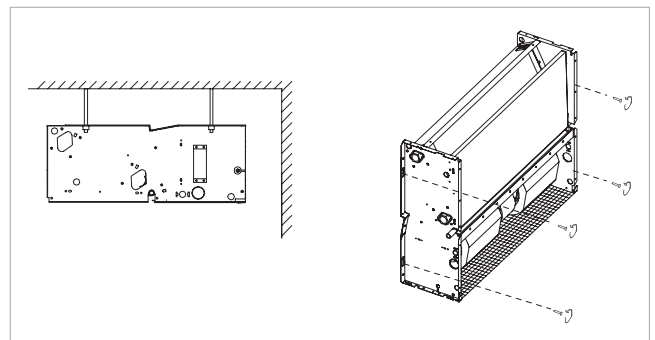
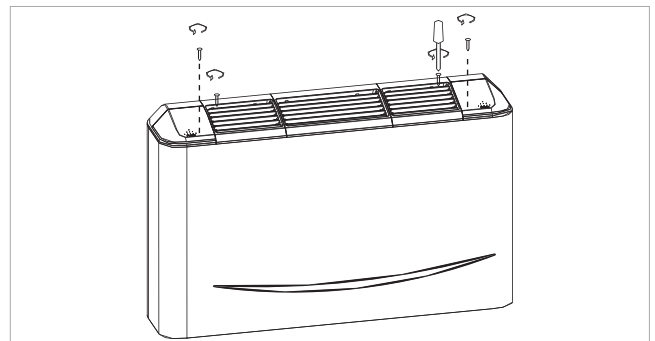

### AVVERTENZE PRELIMINARI

- La scelta ed il dimensionamento delle linee idrauliche è demandato per competenza al progettista, che dovrà operare secondo le regole della buona tecnica e della Legislazione vigente.
- Adottare misure per prevenire il rischio gelo se l'unità o i relativi collegamenti idraulici possono essere soggetti a temperature prossime a 0°C .  
Ad esempio:
  - Proteggere le tubazioni con cavi scaldanti posati sotto l'isolamento.
  - isolare le tubazioni.
  - prevedere svuotamento in caso di lunghi periodi di inutilizzo.
  - predisporre resistenza antigelo in caso di temperature particolarmente rigide.

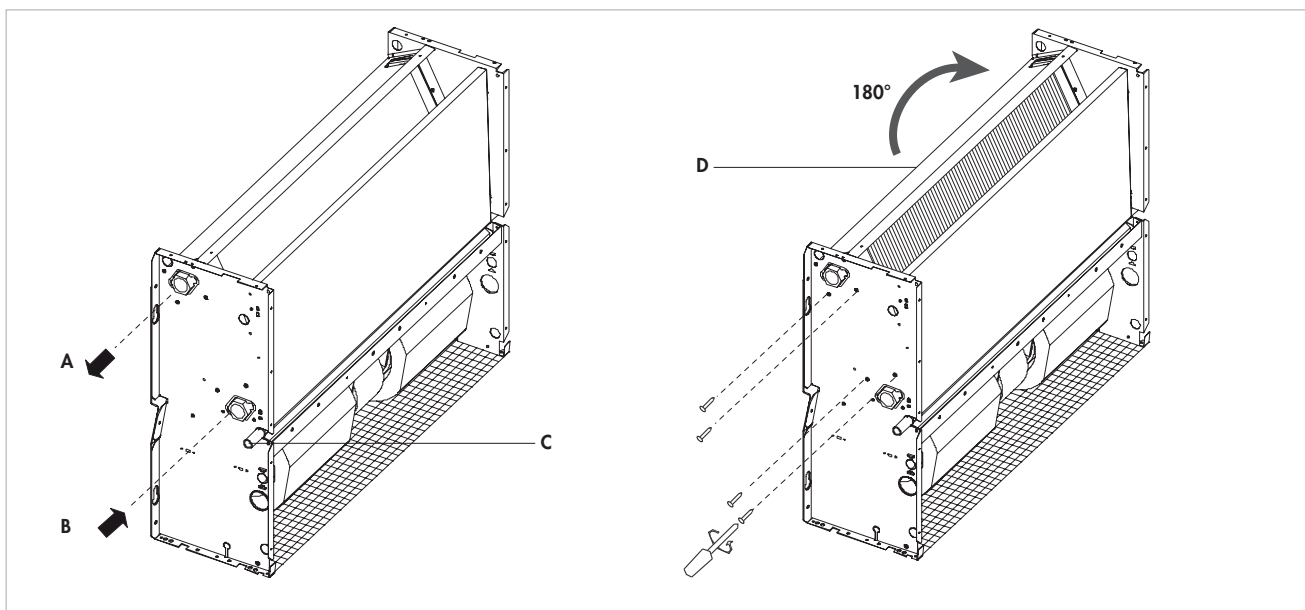

A	uscita acqua	Ø 3/4 G
B	infresso acqua	Ø 3/4 G

C	scarico condensa	Ø 16 mm
D	inversione attacchi	

#### Inversione degli attacchi idraulici

- Rimuovere le viti di fissaggio da entrambe i lati
- Ruotare di 180° lo scambiatore di calore
- Riposizionarlo e fissarlo con le viti
- Invertire la posizione del quadro elettrico

#### Collegamenti idraulici

- Posizionare le linee idrauliche
- Serrare le connessioni utilizzando il metodo "chiave contro chiave"
- Verificare l'assenza di perdite di liquido
- Rivestire le connessioni con materiale isolante
- Per la messa in guarnizione dei letti è consigliato l'uso di canapa e pasta verde. Si sconsiglia l'uso di teflon in presenza di liquido antigelo.

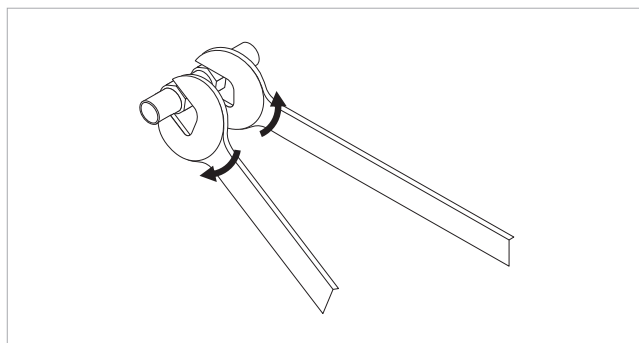

#### Scarico condensa

- Collegare all'attacco di scarico condensa un condotto di drenaggio isolato termicamente da indirizzare verso un luogo adatto allo scarico.
- Prevedere un sifone come indicato in gura
- Dopo l'installazione verificare il regolare deusso della condensa
- Accertarsi della buona tenuta di tutte le giunzioni per evitare fuoriuscite di acqua.
- Applicare dell'isolante termico sui punti di giunzione.

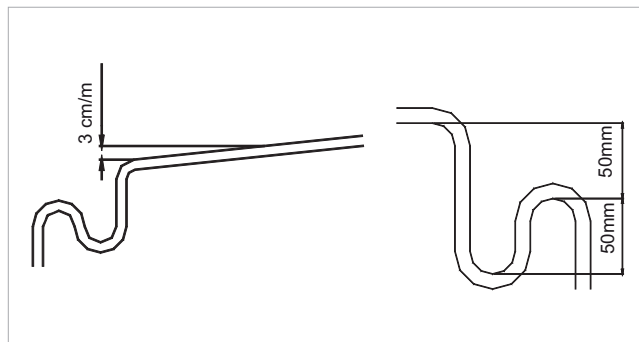

### AVVERTENZE PRELIMINARI

- Tutte le operazioni di carattere elettrico devono essere eseguite da personale in possesso dei requisiti previsti dalle normative in vigore, istruito sui rischi correlati a tali operazioni.
- Si suggerisce inoltre di verificare che:
  - le caratteristiche della rete elettrica siano adeguate agli assorbimenti indicati nella tabella sottoriportata, considerando anche eventuali altri macchinari in funzionamento parallelo.
  - la tensione di alimentazione elettrica corrisponda al valore nominale +/- 10%.
- Le caratteristiche delle linee devono essere determinate da personale abilitato alla progettazione di impianti elettrici, attenendosi alle normative in vigore.
- È obbligatorio:
  - L'impiego di un interruttore magnetotermico onnipolare, sezionatore di linea, conforme alle Norme CEI-EN (apertura dei contatti di almeno 3 mm), installato in prossimità dell'apparecchio.
  - Realizzare un efficace collegamento a terra.

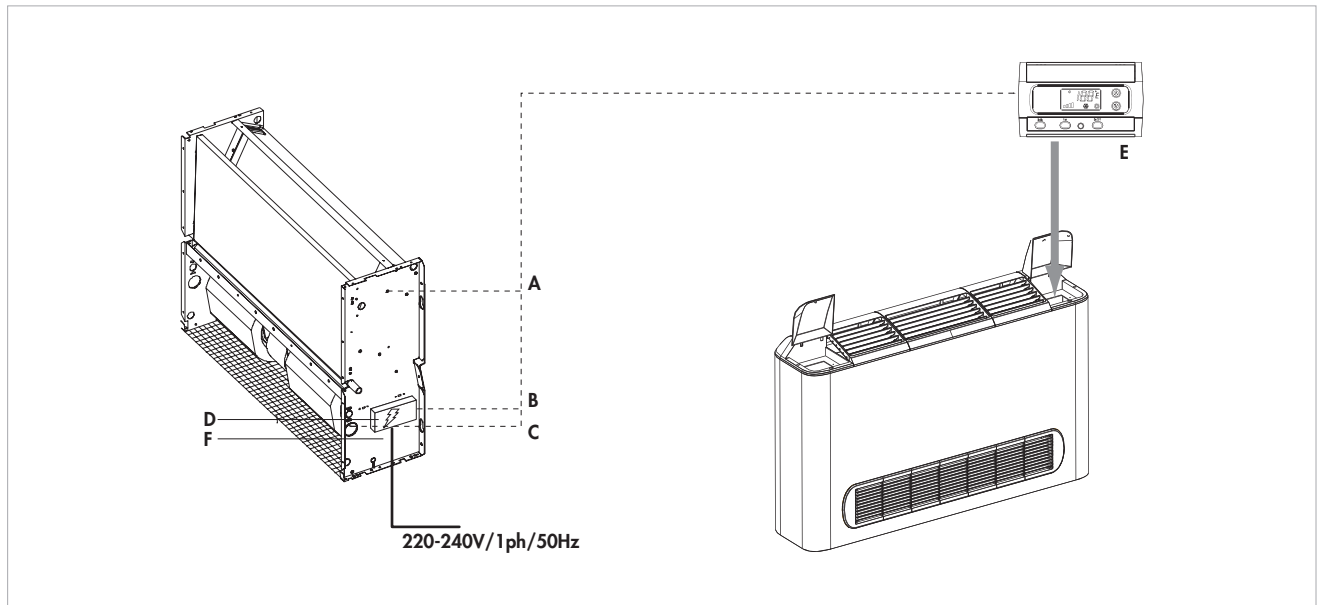

A Sonda di minima (filo nero)

B Collegamento quadro comando

C Sonda aria (filo bianco)

D Quadro elettrico

E Comando bordo macchina

F Fermacavo

#### Posizionamento sonda aria

- Posizionare la sonda aria sulla ripresa come indicato in figura.

#### Posizionamento sonda di minima

- Posizionare la sonda di minima sullo scambiatore di calore.

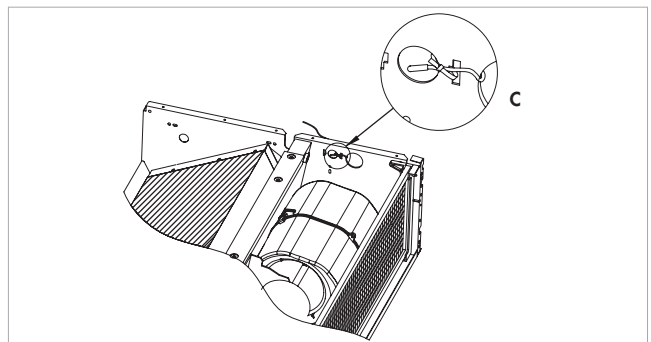

C Sonda aria

#### Collegamenti elettrici

- Portare il cavo di alimentazione al quadro elettrico dell'apparecchio.
- Collegare come indicato nello schema elettrico al capitolo "Informazioni tecniche"
- Bloccare i cavi con il fermacavo previsto sull'apparecchio.

△ Per i collegamenti utilizzare un cavo a doppio isolamento di sezione adeguata alle caratteristiche elettriche dell'apparecchio indicate al capitolo "Informazioni tecniche"

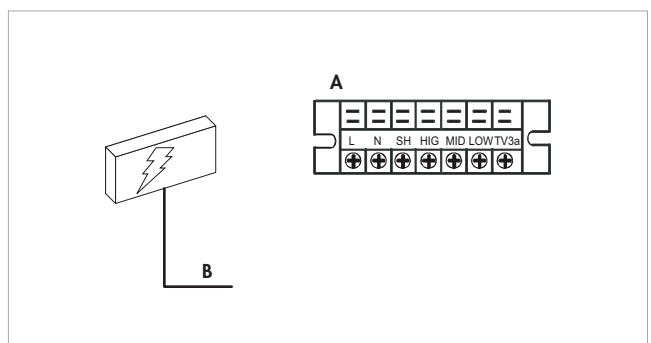

A Morsettiera

B Cavo alimentazione elettrica

### △ AVVERTENZE PRELIMINARI

- Le operazioni indicate devono essere eettuate da tecnici qualificati e con formazione specica sul prodotto.
- Su richiesta i centri assistenza effettuano la messa in funzione; i collegamenti elettrici, idraulici e gli altri lavori propri dell'impianto sono a cura dell'installatore
- Prima di dar corso a qualsiasi tipo di controllo verificare che:
  - l'unità sia installata a regola d'arte e in conformità a quanto riportato in questo manuale
  - la linea di alimentazione elettrica dell' unità sia sezionata alla partenza
  - il dispositivo di sezionamento della linea sia aperto, bloccato e dotato dell'apposito cartello di segnalazione
- Vericare che l'unità sia connessa all'impianto di terra
  - Controllare il serraggio dei conduttori: le vibrazioni provocate da movimentazione e trasporto potrebbero causare allentamenti
  - Alimentare l'unità chiudendo il dispositivo di sezionamento ma lasciarla in OFF
  - Controllare i valori di tensione e frequenza di rete, che devono essere entro i limiti:  
230/1/50 + / - 6%

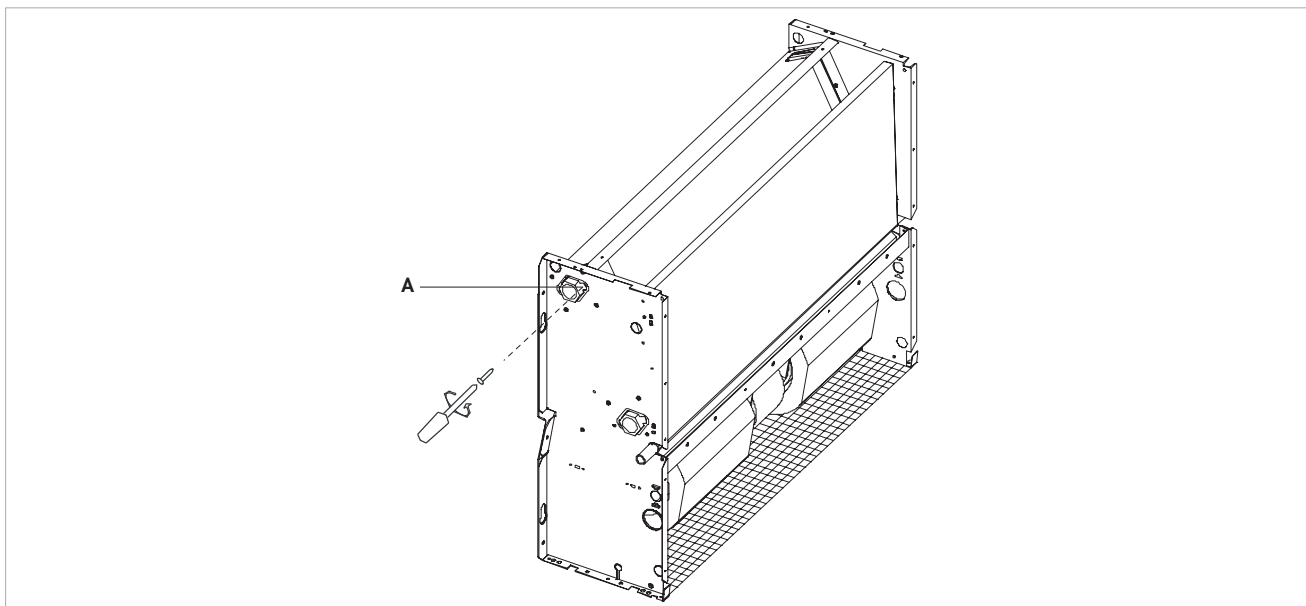

A Sfiato aria

#### Caricamento

- Prima di iniziare il caricamento posizionare l'interruttore generale dell'impianto su "spento"
- Vericare che il rubinetto di scarico impianto sia chiuso
- Aprire la valvola di sato del apparecchio e dell'impianto
- Aprire i dispositivi di intercettazione dell'impianto
- Iniziare il riempimento aprendo lentamente il rubinetto di carico acqua impianto all'esterno dell'apparecchio
- Quando comincia ad uscire acqua dalle valvole di sato dell'apparecchio, chiuderle e continuare il caricamento no al valore previsto per l'impianto.

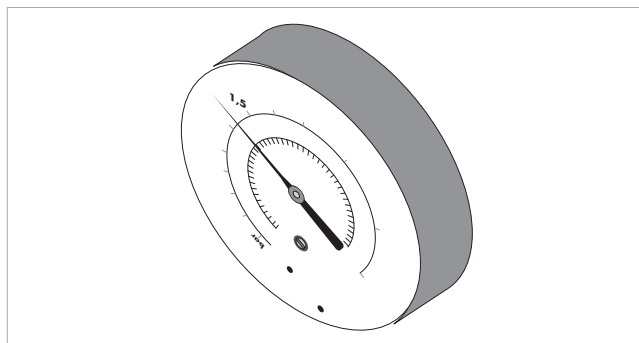

#### Messa in funzione

- Posizionare l'interruttore generale dell'impianto su On.
- Verificare le funzioni agendo sul comando

△ Per le modalità d'uso del comando fare riferimento alle istruzioni a corredo dell'accessorio.

#### Funzioni comando bordo macchina (accessorio)

- Modalità di funzionamento Estate - Inverno.
- Selezione velocità di ventilazione
- Regolazione temperatura
- Controllo valvola a tre vie
- Autodiagnosi
- Controllo sonda aria e di minima
- Display

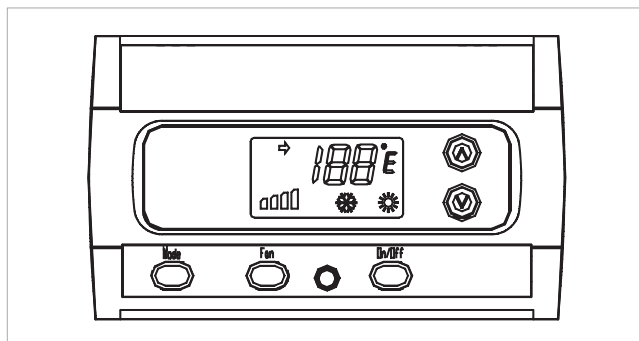

## △ AVVERTENZE PRELIMINARI

- La manutenzione periodica è essenziale per la sicurezza, il rendimento e la durata del apparecchio e deve essere effettuata almeno una volta l'anno dal Servizio di Assistenza Tecnica o da personale qualificato.
- Prima di eseguire le operazioni di manutenzione togliere l'alimentazione elettrica posizionando l'interruttore generale dell'impianto su "spento".
- Dopo aver attuato le operazioni di manutenzione necessarie devono essere ripristinate le condizioni originali.
- Pianificare la periodicità degli interventi in funzione delle caratteristiche di installazione e del tipo di utilizzo dell'apparecchio.
- Il piano di manutenzione che il Servizio di Assistenza Tecnica o il manutentore deve osservare, con periodicità annuale, prevede le seguenti verifiche:
  - Pulizia del ltrò a rete
  - Presenza aria nel circuito idraulico
  - Tensione elettrica di alimentazione
  - Assorbimento elettrico
  - Serraggio connessioni elettriche
  - Stato giunzioni idrauliche
  - Scarico condensa.

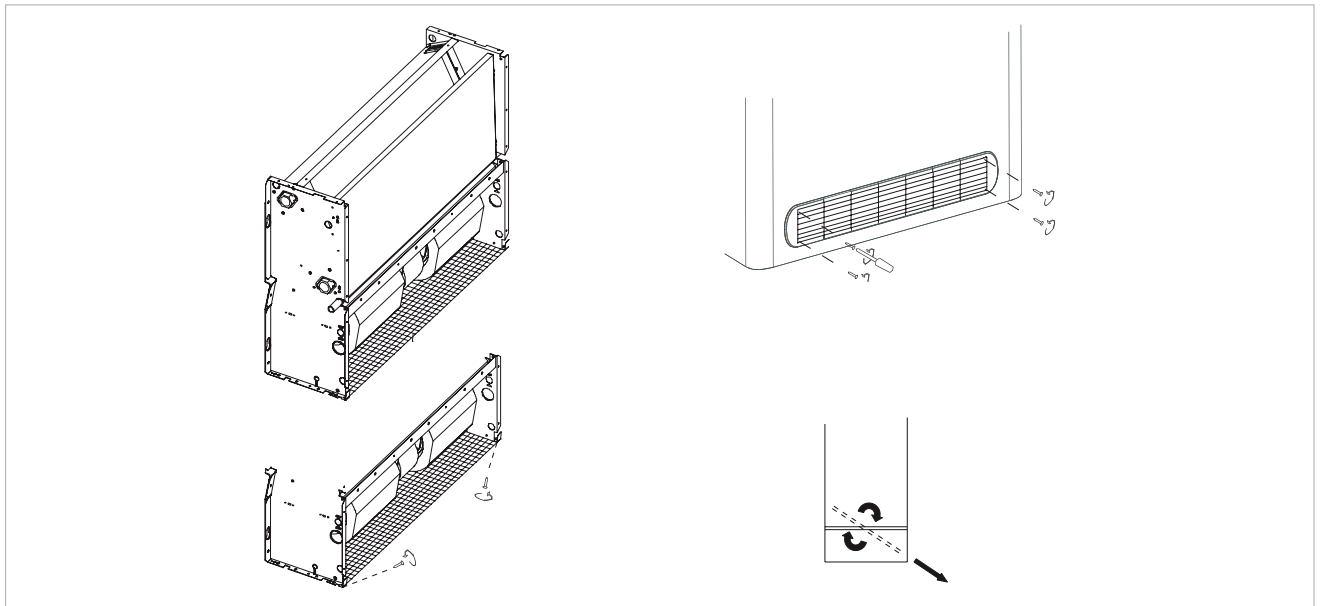

### **Pulizia del filtro aria**

Dopo la rimozione del filtro:

- Togliere la polvere con un aspirapolvere.
- Se la quantità di polvere è notevole, lavarlo con acqua tiepida (max 40°C) ed un detersivo neutro; sciacquare bene e fare asciugare all'ombra.

Terminate le operazioni di pulizia:

- Riposizionare il ltrò e la griglia eseguendo le operazioni in modo inverso

△ Pulire il filtro una volta al mese

△ L'esposizione al sole o la temperatura dell'acqua di lavaggio superiore ai 40°C può far restringere i ltri.

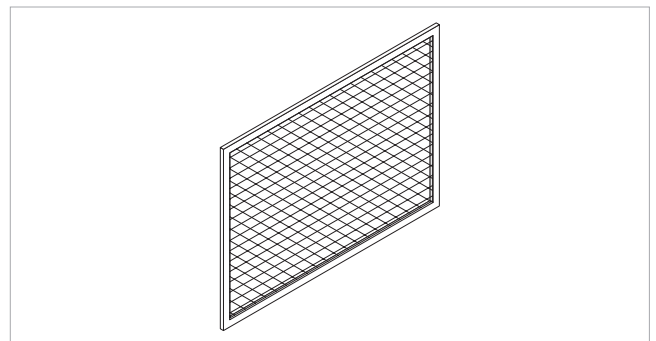

## DIMENSIONALI

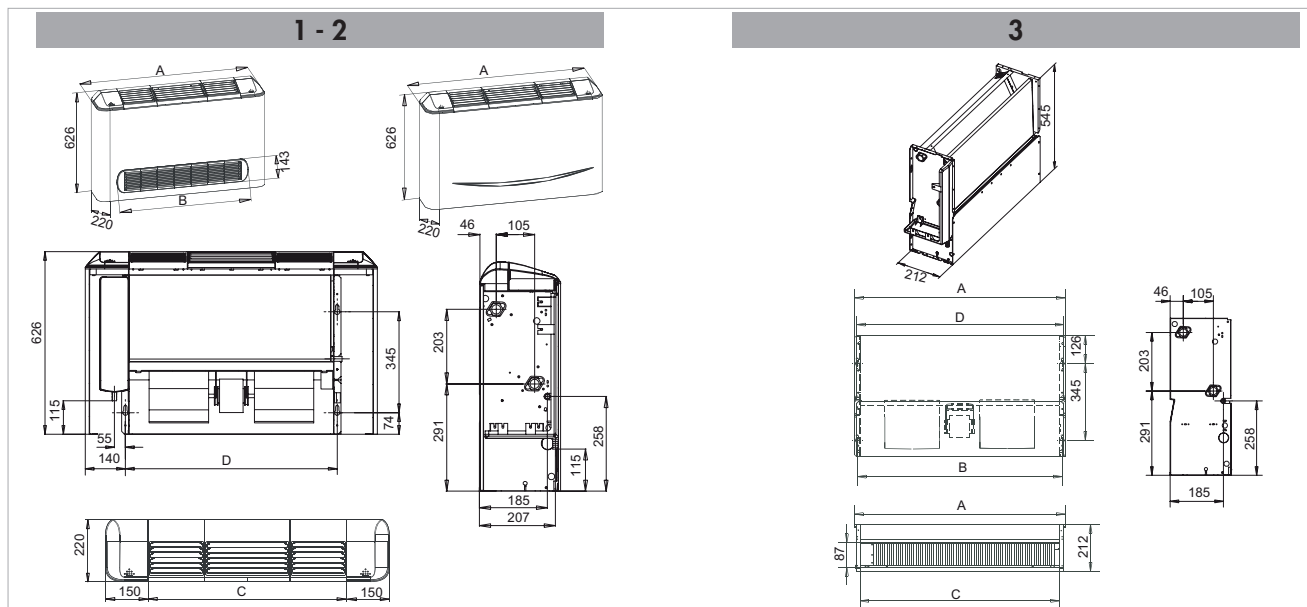

Versione 1 e 2	150	250	300	400	450	500	600	800	900
A mm	800	800	1000	1000	1200	1200	1500	1500	1500
B mm	584	584	784	784	984	984	1284	1284	1284
C mm	500	500	700	700	900	900	1200	1200	1200
D mm	526	526	726	726	926	926	1226	1226	1226

Versione 3	150	250	300	400	450	500	600	800	900
A mm	550	550	750	750	950	950	1250	1250	1250
B mm	526	526	726	726	926	926	1226	1226	1226
C mm	500	500	700	700	900	900	1200	1200	1200
D mm	532	532	732	732	932	932	1232	1232	1232

## SCHEMA ELETTRICO

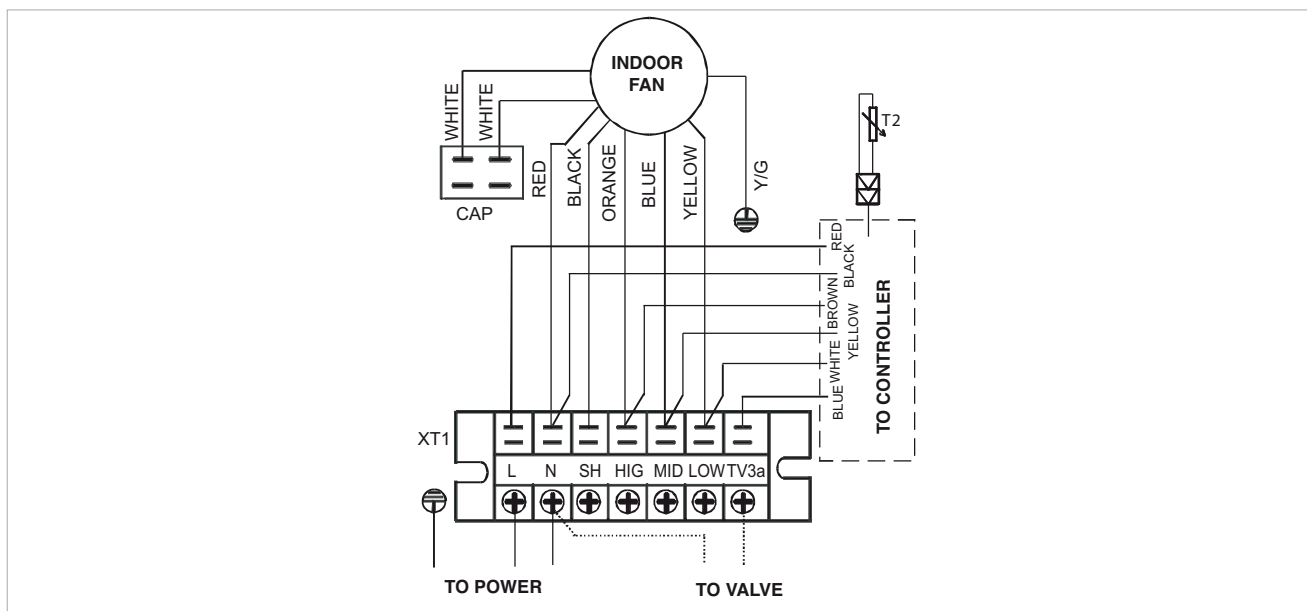

Indoor fan	Ventilatore
XT1	Morsettiere
To power	Alimentazione elettrica
To valve	Collegamento alla valvola
To controller	Collegamento al comando
T2	Sonda

Red	Rosso
White	Gianco
Black	Nero
Orange	Arancione
Blue	Blu
Yellow	Giallo
Brown	Marrone

Modello	ripresa frontale	H1	EC-IFC H1 115 S1	EC-IFC H1 187 S1	EC-IFC H1 253 S1	EC-IFC H1 327 S1	EC-IFC H1 397 S1	EC-IFC H1 485 S1	EC-IFC H1 564 S1	EC-IFC H1 652 S1	EC-IFC H1 785 S1	
Modello	ripresa dal basso (con piedini)	H2	EC-IFC H2 115 S1	EC-IFC H2 187 S1	EC-IFC H2 253 S1	EC-IFC H2 327 S1	EC-IFC H2 397 S1	EC-IFC H2 485 S1	EC-IFC H2 564 S1	EC-IFC H2 652 S1	EC-IFC H2 785 S1	
Portata aria	Max velocità	CFM	150	250	300	400	450	500	600	800	900	
		m3/h	255	425	510	680	765	850	1020	1360	1530	
	Media velocità	CFM	126	224	257	333	389	459	494	680	811	
		m3/h	214	380	436	565	660	777	839	1155	1377	
Minima velocità	CFM	109	198	210	287	330	353	410	476	707		
	m3/h	185	337	356	488	561	600	697	808	1200		
Potenza frigo (2)	W	1150	1870	2530	3270	3970	4850	5640	6520	7850		
	Btu/h	3925	6380	8630	11160	13550	16550	19245	22200	26800		
Potenza termica (3)	W	1520	2530	3490	4580	5640	6980	8230	9580	11690		
	Btu/h	5185	8630	11900	15625	19250	23815	28080	32685	39885		
Ruomrosità	Max. Velocità	dB(A)	32	35	37	39	41	43	44	46	48	
	Media velocità	dB(A)	30	32	34	36	38	39	40	42	45	
	Minima velocità	dB(A)	28	29	30	33	34	35	37	38	42	
Portata acqua	L/hr	197,8	321,6	435,2	556,0	671,0	834,2	970,2	1131,2	1350,2		
Perdita di carico lato acqua	kPa	18,30	10,10	14,20	9,5	10,3	24,6	11,4	9,5	12,1		
Evaporatore	Numero Ranghi Batteria std		3	3	2	2	3	3	2	2	2	
	Passo tubi(a)x Passo ranghi(b)	mm	25,4x22	25,4x22	25,4x22	25,4x22	25,4x22	25,4x22	25,4x22	25,4x22	25,4x22	
	Spaziatura alette	mm	1,8	1,8	1,8	1,8	1,8	1,8	1,8	1,8	1,8	
	Tipo alette		Alluminio idrofilico									
	Diametro esterno Ø / tipo	mm	Ø 9.53 rigato internamente									
	Dimensioni Batteria altezza x lunghezza x larghezza	mm	409x66x254	409x66x254	609x44x254	609x44x254	809x66x254	809x66x254	1109x44x254	1109x44x254	1109x44x254	
	Numero circuiti		2	2	2	2	3	2	2	2	2	
Motore ventilatore	Numero ventilatori		1	1	1	1	1	1	1	1	1	
	Modello		YDK8-6	YDK15-4A	YSK18-4K	YSK18-4K	YSK20-6A-1	YSK27-4A	YSK35-4C	YSK74-4H	YSK125-4CC	
	marchio		WELLING	WELLING	WELLING	WELLING	YONGAN	WELLING	WELLING	YONGAN	WELLING	
	Potenza assorbita	W	29	30	44	47	36	51	64	97	143	
	Condensatore	uF	1:00	1:00	1:02	2:00	2:00	2:05	2:05	3:00	3:00	
Velocità	r/min	660	970	760	890	750	830	750	1000	1140		
Unità interna	Dimensioni (WxHxD)	mm	800x626x225	800x626x220	1000x626x225	1000x626x225	1200x626x225	1200x626x225	1500x626x225	1500x626x225	1500x626x225	
	Imballo (WxHxD)	mm	889x722x312	889x722x312	1089x722x312	1089x722x312	1289x722x312	1289x722x312	1589x722x312	1589x722x312	1589x722x312	
	Peso netto/ Lordo	kg	22,5/26,5	22,5/26,5	26/31	26/31	32,5/38	32,5/38	39/45	39/45	39/45	
Modalità di controllo		wired control										
tubi	attacco entrata acqua	Ø	3/4G	3/4G	3/4G	3/4G	3/4G	3/4G	3/4G	3/4G	3/4G	
	attacco uscita acqua	Ø	3/4G	3/4G	3/4G	3/4G	3/4G	3/4G	3/4G	3/4G	3/4G	
	Ø tubo scarico condensa	Ø	Ø16mm	Ø16mm	Ø16mm	Ø16mm	Ø16mm	Ø16mm	Ø16mm	Ø16mm	Ø16mm	

Modello	ripresa dal basso (con piedini)	H3	EC-IFC H3 115 S1	EC-IFC H3 187 S1	EC-IFC H3 253 S1	EC-IFC H3 327 S1	EC-IFC H3 397 S1	EC-IFC H3 485 S1	EC-IFC H3 564 S1	EC-IFC H3 652 S1	EC-IFC H3 785 S1	
Portata aria	Max velocità	CFM	150	250	300	400	450	500	600	800	900	
		m3/h	255	425	510	680	765	850	1020	1360	1530	
	Media velocità	CFM	126	224	257	333	389	459	494	680	811	
		m3/h	214	376	404	554	609	756	790	1058	1364	
Minima velocità	CFM	109	198	210	287	330	353	410	476	707		
	m3/h	185	343	323	458	408	535	589	880	1148		
Potenza frigo	W	1150	1870	2530	3270	3970	4850	5640	6520	7850		
	Btu/h	3925	6380	8630	11160	13550	16550	19245	22200	26800		
Potenza termica	W	1520	2530	3490	4580	5640	6980	8230	9580	11690		
	Btu/h	5185	8630	11900	15625	19250	23815	28080	32685	39885		
Rumorosità	Max. Velocità	dB(A)	32	35	37	39	41	43	44	46	48	
	Media velocità	dB(A)	30	32	34	36	38	39	40	42	45	
	Minima velocità	dB(A)	28	29	30	33	34	35	37	38	42	
Portata acqua	L/hr	197,8	321,6	435,2	556,0	671,0	834,2	970,2	1131,2	1350,2		
Perdita di carico lato acqua	kPa	18,30	10,10	14,20	9,5	10,3	24,6	11,4	9,5	12,1		
Evaporatore	Numero Ranghi		3	3	2	2	3	3	2	2	2	
	Passo tubi(a)x Passo ranghi(b)	mm	25,4x22	25,4x22	25,4x22	25,4x22	25,4x22	25,4x22	25,4x22	25,4x22	25,4x22	
	Spaziatura alette	mm	1,8	1,8	1,8	1,8	1,8	1,8	1,8	1,8	1,8	
	Tipo alette		Alluminio idrofilico									
	Diametro esterno Ø / tipo	mm	Ø 9.53 bare tube									
	Dimensioni Batteria altezza x lunghezza x larghezza	mm	409x66x254	409x66x254	609x44x254	609x44x254	809x66x254	809x66x254	1109x44x254	1109x44x254	1109x44x254	
	Numero circuiti		2	2	2	2	3	2	2	2	2	
Motore ventilatore	Numero ventilatori		1	1	1	1	1	1	1	1	1	
	Modello		YDK8-6	YDK15-4A	YSK18-4K	YSK18-4K	YSK20-6A-1	YSK27-4A	YSK35-4C	YSK74-4H	YSK125-4CC	
	marchio		WELLING	WELLING	WELLING	WELLING	YONGAN	WELLING	WELLING	YONGAN	WELLING	
	Potenza assorbita	W	29	30	44	47	36	51	64	97	143	
	Condensatore	uF	01:00	01:00	01:02	02:00	02:00	02:05	02:05	03:00	03:00	
Velocità	r/min	660	970	760	890	750	830	750	1000	1140		
Unità interna	Dimensioni (WxHxD)	mm	550x545x212	550x545x212	750x545x212	750x545x212	950x545x212	950x545x212	1250x545x212	1250x545x212	1250x545x212	
	Imballo (WxHxD)	mm	795x640x305	795x640x305	995x640x305	995x640x305	1039x639x305	1039x639x305	1495x640x305	1495x640x305	1495x640x305	
	Peso netto/ Lordo	kg	17/19	17/19	20/23	20/23	25/29	25/29	32/36	32/36	32/36	
Modalità di controllo		wired control										
tubi	attacco entrata acqua	Ø	3/4G	3/4G	3/4G	3/4G	3/4G	3/4G	3/4G	3/4G	3/4G	
	attacco uscita acqua	Ø	3/4G	3/4G	3/4G	3/4G	3/4G	3/4G	3/4G	3/4G	3/4G	
	Ø tubo scarico condensa	Ø	Ø16mm	Ø16mm	Ø16mm	Ø16mm	Ø16mm	Ø16mm	Ø16mm	Ø16mm	Ø16mm	

Condizioni di riferimento:

- 1 Tutte le prestazioni sono calcolate per una pressione statica di 0Pa.
- 2 Raffreddamento: ingresso aria 27DB°C/19 WB°C, ingresso acqua 7°C, salto termico 5°C.
- 3 Riscaldamento: ingresso aria 21DB°C, ingresso acqua 50°C

---

# Ecoflam

[www.elcoflam.it](http://www.elcoflam.it)

ELCO Italia S.p.A.  
via Roma, 64  
31023 RESANA (TV)  
Italy

Tel.+39 0423 715345 - Telefax.+39 0422 715444  
email: [info@it.elco.net](mailto:info@it.elco.net)